

Pendeltür

mit Montagerahmen **unten geschlossen** und **seitlicher Rahmentrennung** für Stulpanschluss

Empfehlung
doppelflügelige Holztüren
 mit Stulp und eng anliegendem Rollladenpanzer

Variante
DT5/18

Preisgestaltung
 Pendeltüren Preisliste 2

Bestellmasse
 Breite = lichte Breite Türblindrahmen/Stulpbleiste + 34 mm
 Höhe = lichte Höhe Türblindrahmen/Regensch.-oberkante + 36 mm
 Öffnungsrichtung = oder Ansicht aussen

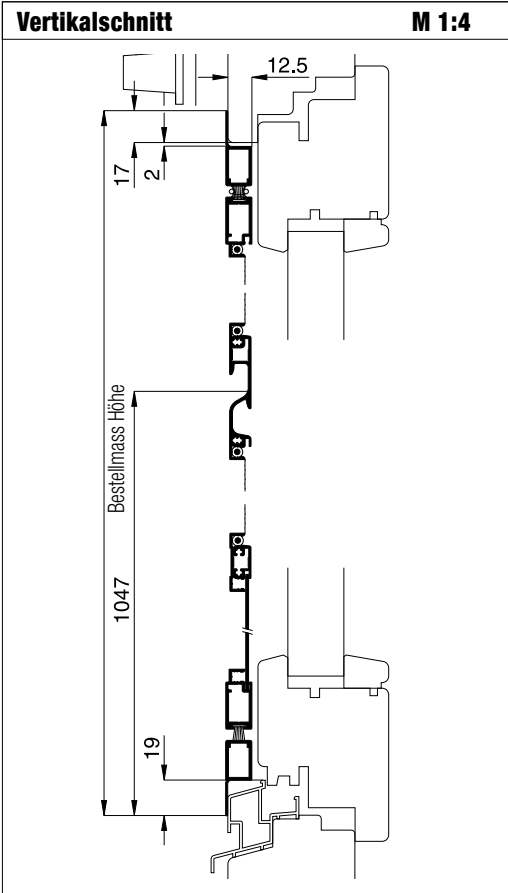
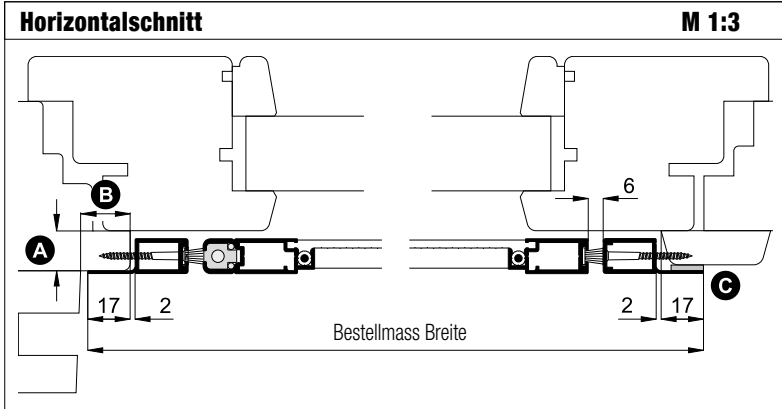

Worauf Sie unbedingt achten sollten	alternativ
bei Windbelastung Drehstabfedern mit erhöhter Schliesskraft verwenden (Zusatzausstattungen DT5, Erhöhung der Schliesskraft)	
auf Beschwerungsstab in der Rollladenendleiste achten (Register Montagehilfsmittel, Magnetabstandhalter)	
A Abstand der Blendrahmenseitenkante zum Türflügel mind. 13 mm	mit Dichtungsband Abstand vergrössern (Reg. Montagehilfsmittel)
B Montagerahmenseitenauflagefläche seitlich mind. 19 mm	Bestellmass Breite verringern
C ggf. Distanzunterlage separat bestellen (Register Montagehilfsmittel)	
die vorhandene Tür ist «windschief» eingebaut	Verstärkung der Magnetkraft (Zusatzausstattungen DT5)

